

# (1) Baumusterprüfbescheinigung

(2) Nr. der Baumusterprüfbescheinigung: **ZP/B120/24** ersetzt ZP/B135/19

(3) Produkt: **Anschlageinrichtung Typ A  
Typ: PRIMO 44 SP**

(4) Hersteller: **Sicherheitskonzepte Breuer GmbH**

(5) Anschrift: **Broekhuysenerstr. 40, 47638 Straelen**

(6) Die Bauart dieser Produkte sowie die verschiedenen zulässigen Ausführungen sind in der Anlage zu dieser Baumusterprüfbescheinigung festgelegt.

(7) Die Zertifizierungsstelle der DEKRA Testing and Certification GmbH bescheinigt, dass diese Produkte die grundlegenden Anforderungen gemäß den unter Punkt 8 aufgeführten Normen erfüllen. Die Ergebnisse der Prüfung sind in dem Bericht PB 24-133 niedergelegt.

(8) Die Normanforderungen werden erfüllt durch Übereinstimmung mit

**DIN EN 795:2012**

**DIN CEN/TS 16415:2017**

(9) Diese Baumusterprüfbescheinigung bezieht sich nur auf die Konzeption und die Baumusterprüfung der beschriebenen Produkte in Übereinstimmung mit den genannten Normen. Für Herstellung und Inverkehrbringen der Produkte sind gegebenenfalls weitere Anforderungen zu erfüllen, die nicht durch diese Bescheinigung abgedeckt sind.

(10) Diese Baumusterprüfbescheinigung ist bis zum 25.07.2029 gültig.

DEKRA Testing and Certification GmbH  
Bochum, den 26.07.2024

A handwritten signature in blue ink, appearing to read "A. Breuer", is written over a horizontal line.

Geschäftsführer



- (11) Anlage zur
- (12) **Baumusterprüfbescheinigung  
ZP/B120/24**
- (13) 13.1 Gegenstand und Typ

Anschlageinrichtung Typ A  
Typ: PRIMO 44 SP

13.2 Beschreibung

Die Anschlageinrichtung, Typ: Primo 44 SP (Bild 1), dient als Einzelanschlagpunkt zur Sicherung von gleichzeitig maximal zwei Personen gegen Absturz. Die Anschlageinrichtung besteht aus einem Rundstahl ( $\varnothing$  16 mm) mit einer Höhe von 175 mm. Der Rundstahl ist am unteren Ende mit einer Grundplatte (363 x 280 mm, t = 5,00 mm) mittig verschweißt. In der Grundplatte befinden sich 20 Bohrungen ( $\varnothing$  9,0 mm) für die Aufnahme der entsprechenden Befestigungselemente. Über die Befestigungselemente kann die Anschlageinrichtung auf Sandwich-, Stahl- oder Aluminiumprofilen mit ausreichender Festigkeit montiert werden.

Das obere Ende des Rundstahles ist mit einem Außengewinde M 16 versehen, an dem ein Anschlagpunkt in Form einer Ringöse gesichert verschraubt ist. Hieran kann sich der Benutzer mit seiner mitgeführten PSA gegen Absturz sichern.

Die Anschlageinrichtung kann auch als End-, Eckstütze bzw. Zwischenhalter von Seilsystemen der Sicherheitskonzepte Breuer GmbH vom Typ C nach DIN EN 795:2012 und DIN CEN/TS 16415:2017 verwendet werden.

Die Anschlageinrichtung ist für eine Belastung in alle Richtungen parallel zur Dachfläche vorgesehen. Die Anschlageinrichtung besteht aus korrosionsbeständigem Stahl.

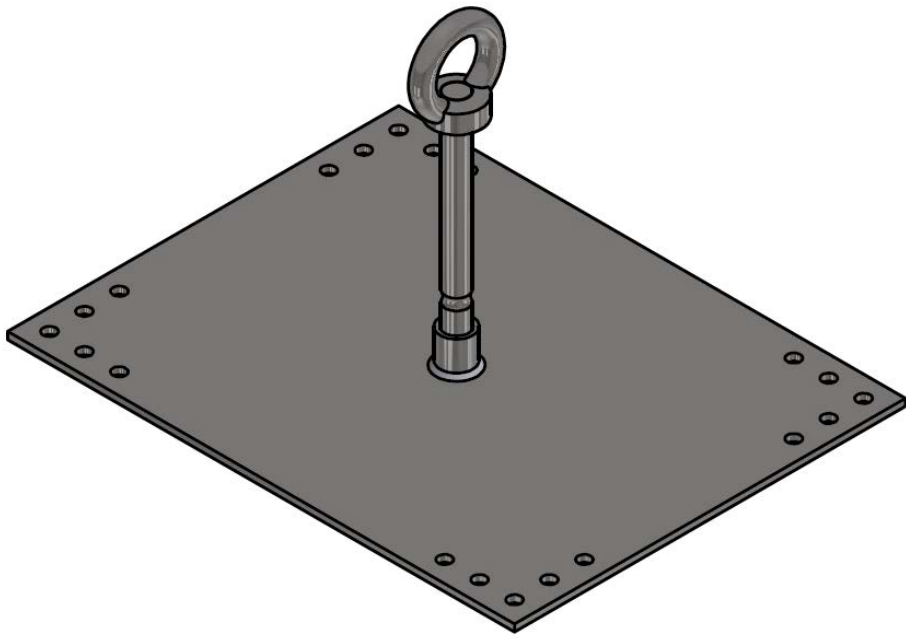

Bild 1: Anschlageinrichtung, Typ: Primo 44 SP

- (14) Bericht

PB 24-133, 26.07.2024